

1号消火栓

INDOOR HYDRANT BOX

1号消火栓の設置基準

1. 屋内消火栓は、防火対象物の階ごとに、その階の各部分から1のホース接続口までの水平距離が25m以下となるように設けること。
2. 屋内消火栓の開閉弁は床面からの高さが、1.5m以下の位置に設けること。
3. 水源の水量は、 $2.6\text{m}^3 \times$ 消火栓設置個数(最大2)。
4. 屋内消火栓設備は、いずれの階においても、当該階のすべての屋内消火栓(設置個数が2を超えるときは2個とする。)を同時に使用した場合に、それぞれのノズルの先端放水圧力が0.17MPa以上で、かつ、放水量が130ℓ/min以上の性能とすること。
5. 屋内消火栓箱には、その表面に「消火栓」と表示すること。

DB1-T2 2段・単独型



H1300×W750×D180

内部格納状態

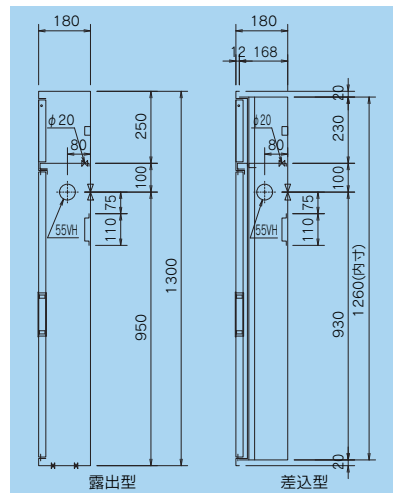

仕様

格納品	40A×90°	バルブ(2.0MPa)	1個
	40A×13φ	ノズル	1本
	40A×23R	ホース架	1本
	40A×15m	ホース	2本
材料	①t1.6亜鉛メッキ鋼板	塗装	メラミン樹脂焼付仕上げ
	②溶融5%アルミ・亜鉛合金メッキ鋼板	塗装	メラミン樹脂焼付仕上げ
	③t1.5SUS304		ヘアライン仕上げ 又はメラミン樹脂焼付仕上げ
塗色	御指定色		
文字	明朝体白文字		

※火報部分は別売

DB1X-T2 2段・単独型(関東型)



H1300~1350×W750×D180

内部格納状態

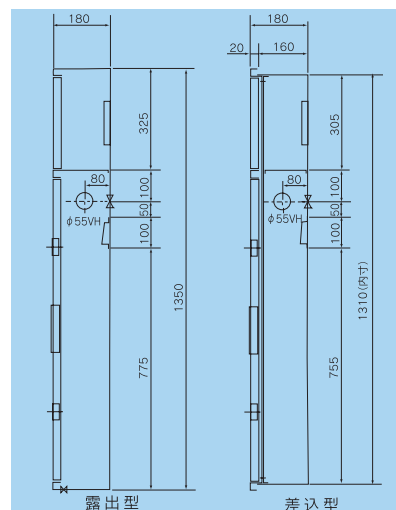

仕様

格納品	40A×90°	バルブ(2.0MPa)	1個
	40A×13φ	ノズル	1本
	40A×23R	ホース架	1本
	40A×15m	ホース	2本
材料	①t1.6亜鉛メッキ鋼板	塗装	メラミン樹脂焼付仕上げ
	②溶融5%アルミ・亜鉛合金メッキ鋼板	塗装	メラミン樹脂焼付仕上げ
	③t1.5SUS304		ヘアライン仕上げ 又はメラミン樹脂焼付仕上げ
塗色	御指定色		
文字	明朝体白文字		

※火報部分は別売